

## 5091# 精密十字工作台 Cross Sliding Table

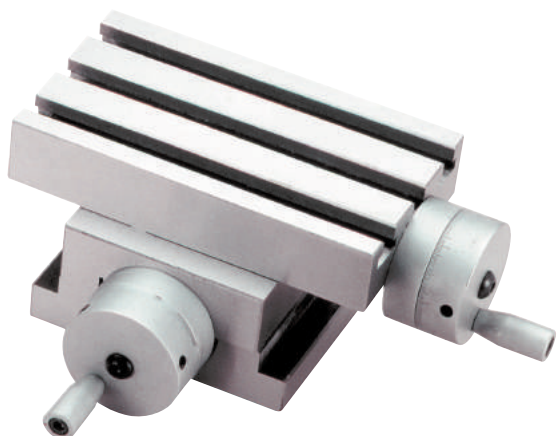

### 特點：

1. 材質：FC-30  
Material: FC-30, high quality.
2. 能輕易于加工機械上作精密定位。  
Suitable for drilling machine or pre-cise repeat positioning.
3. 平行度與直角度0.03內。  
Parallel and perpendicular capability within 0.03m/m.

## 5091# 精密十字工作台 (100) Cross Sliding Table (100)

單位：mm

規格 Model	上蓋尺寸	下座尺寸	上蓋行程	下座行程	刻環	重量
CST-100	100×180	130×100	80	50	2.0×0.01	13.5 kg

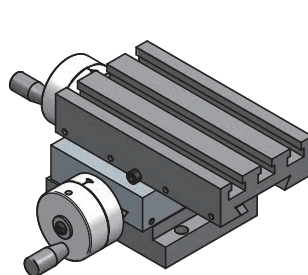
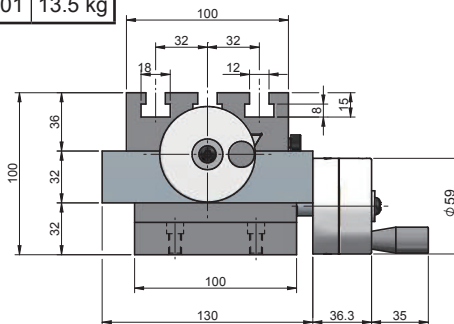
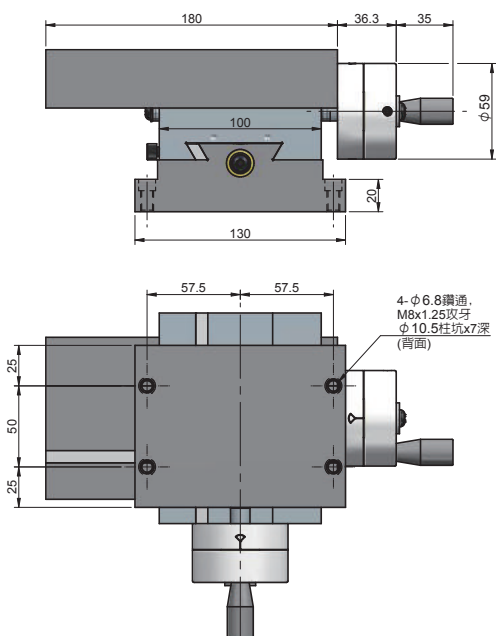

右手有T溝

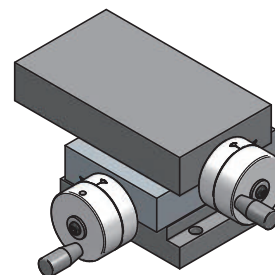

左手無T溝

## 5091# 精密十字工作台 (150) Cross Sliding Table (150)

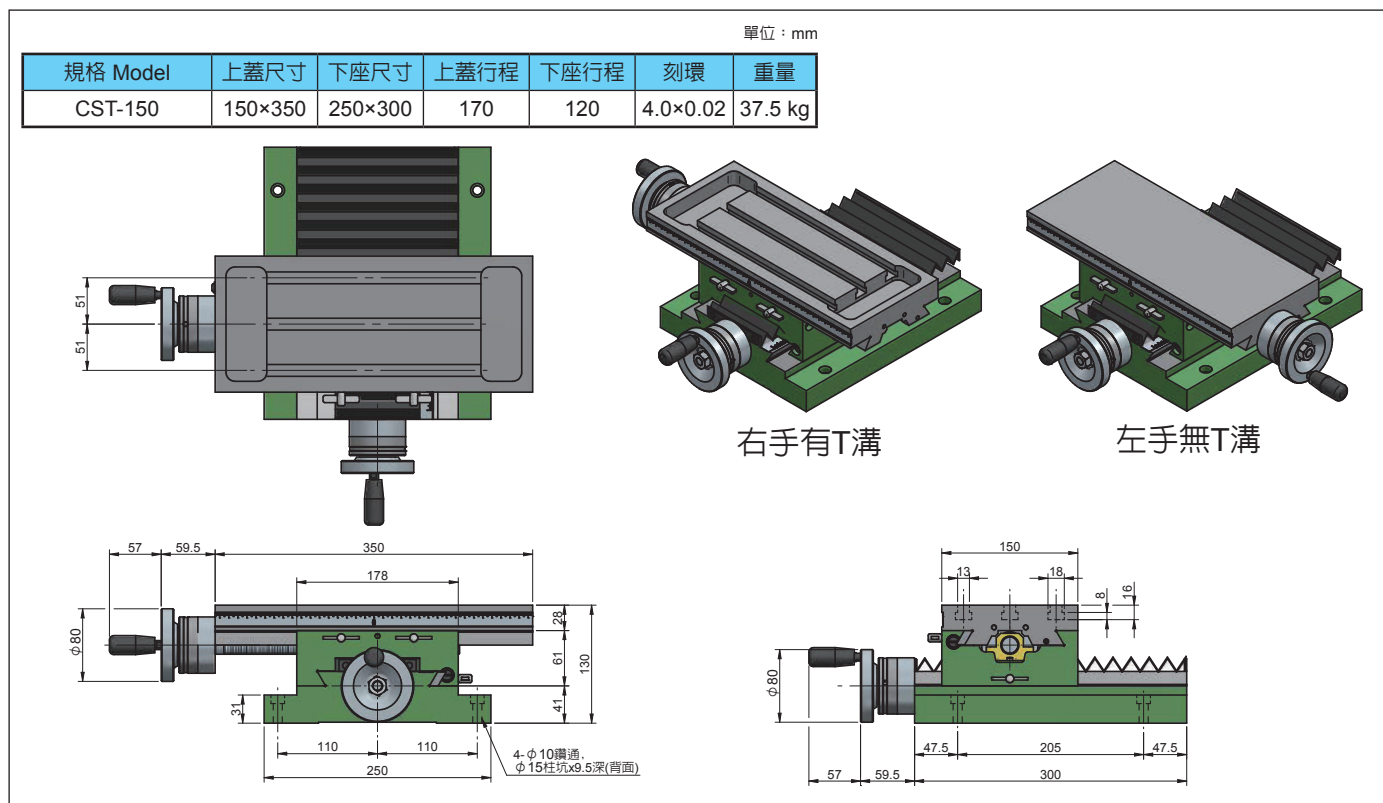

## 5091# 精密十字工作台 (200) Cross Sliding Table (200)

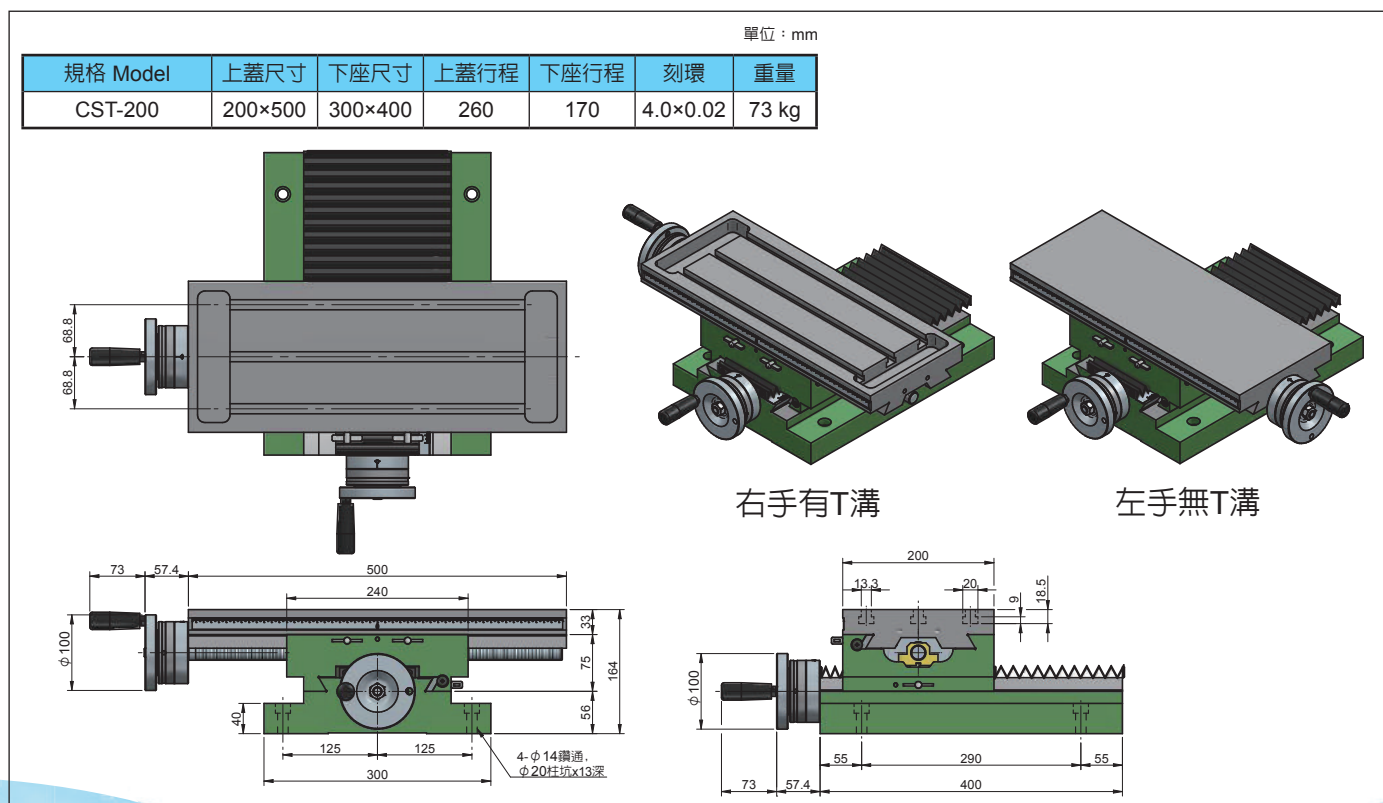

### 5091# 精密十字工作台 (250) Cross Sliding Table (250)

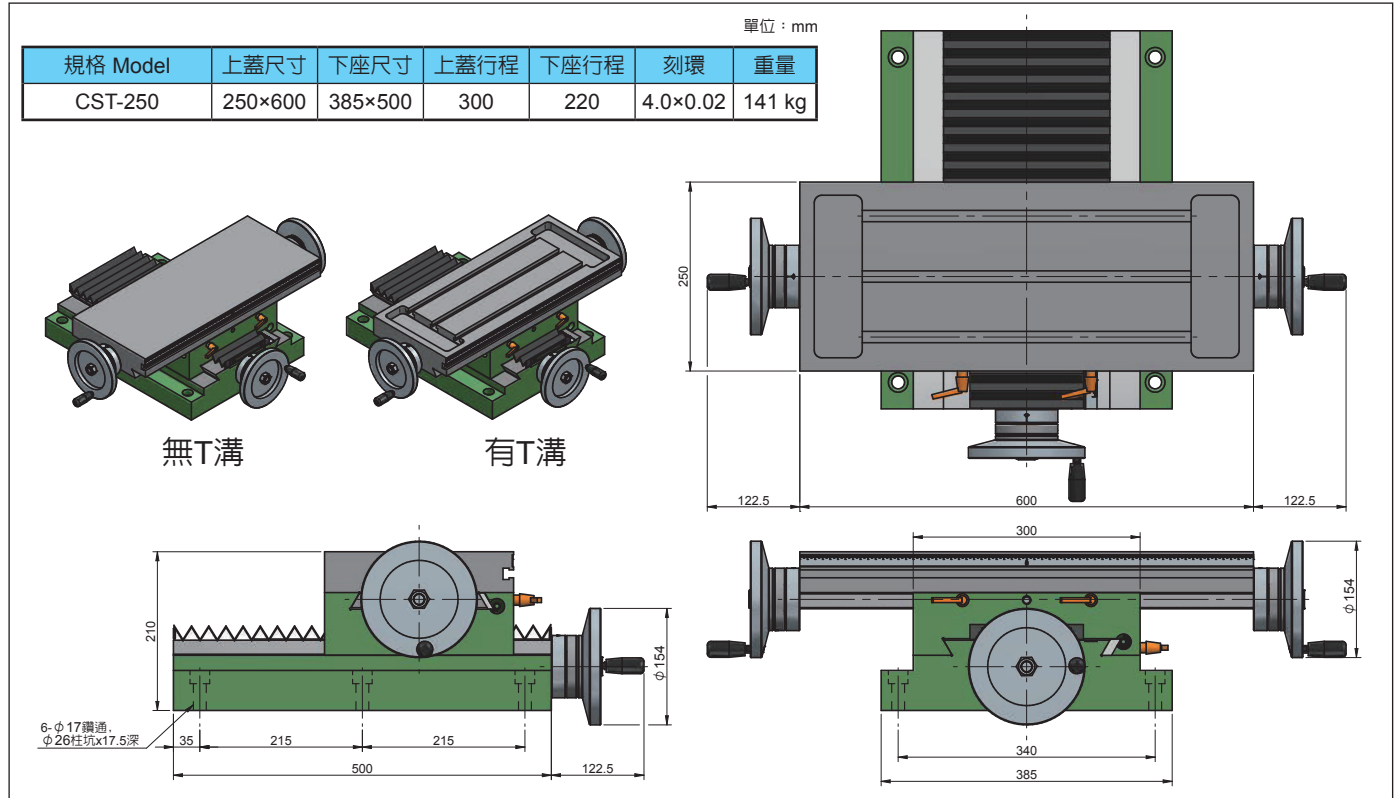

### 5091# 精密十字工作台 (250A) Cross Sliding Table (250A)

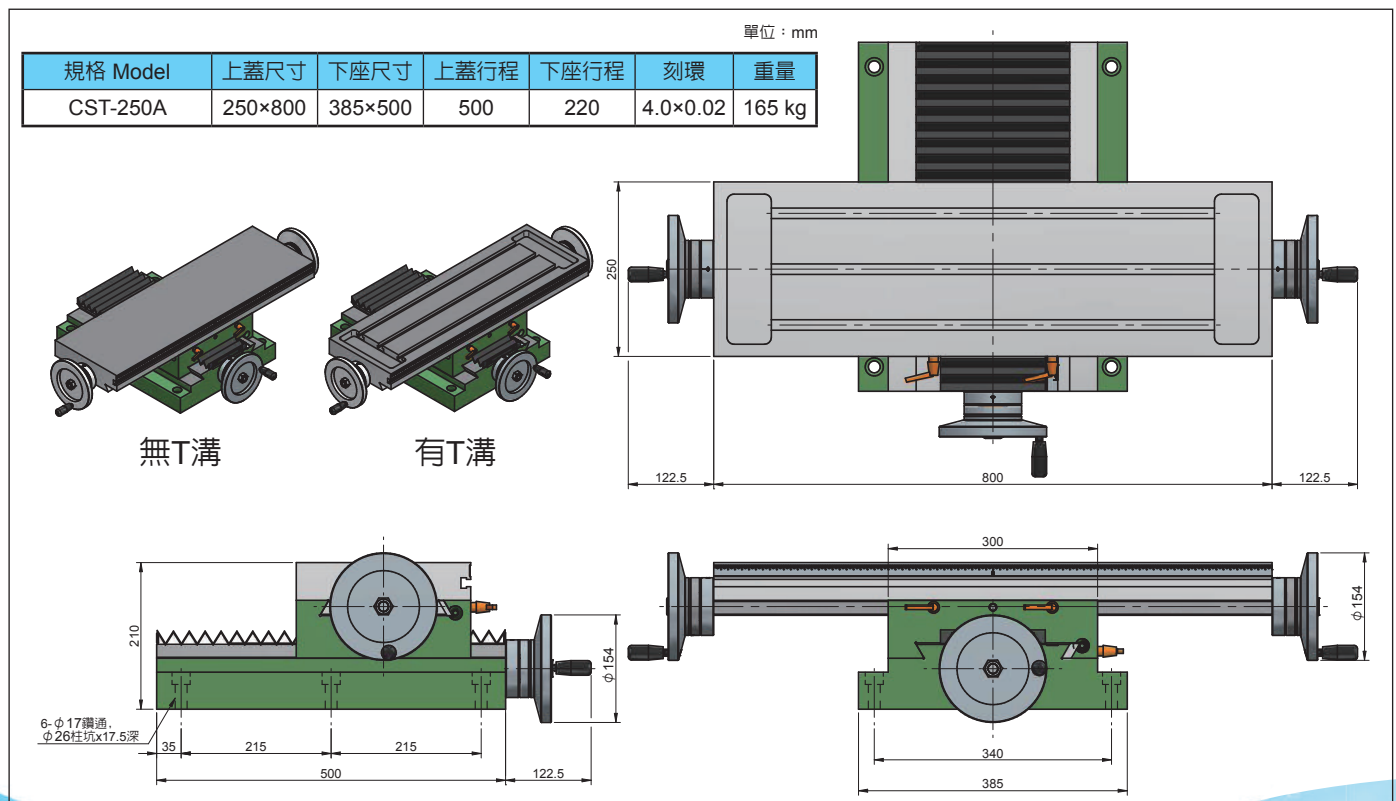

## 5092# 十字型工作台 Cross Sliding Table

鳩尾，角牙十字型滑座MODEL: 150-200-230型

單位：mm

規格 Model	上蓋尺寸	下座尺寸	上蓋行程	下座行程	刻環	重量
CST-150-200-230	150×200	150×230	50	80	2.0×0.01	26 kg
CST-150-230-230	150×230	150×230	80	80	2.0×0.01	28 kg

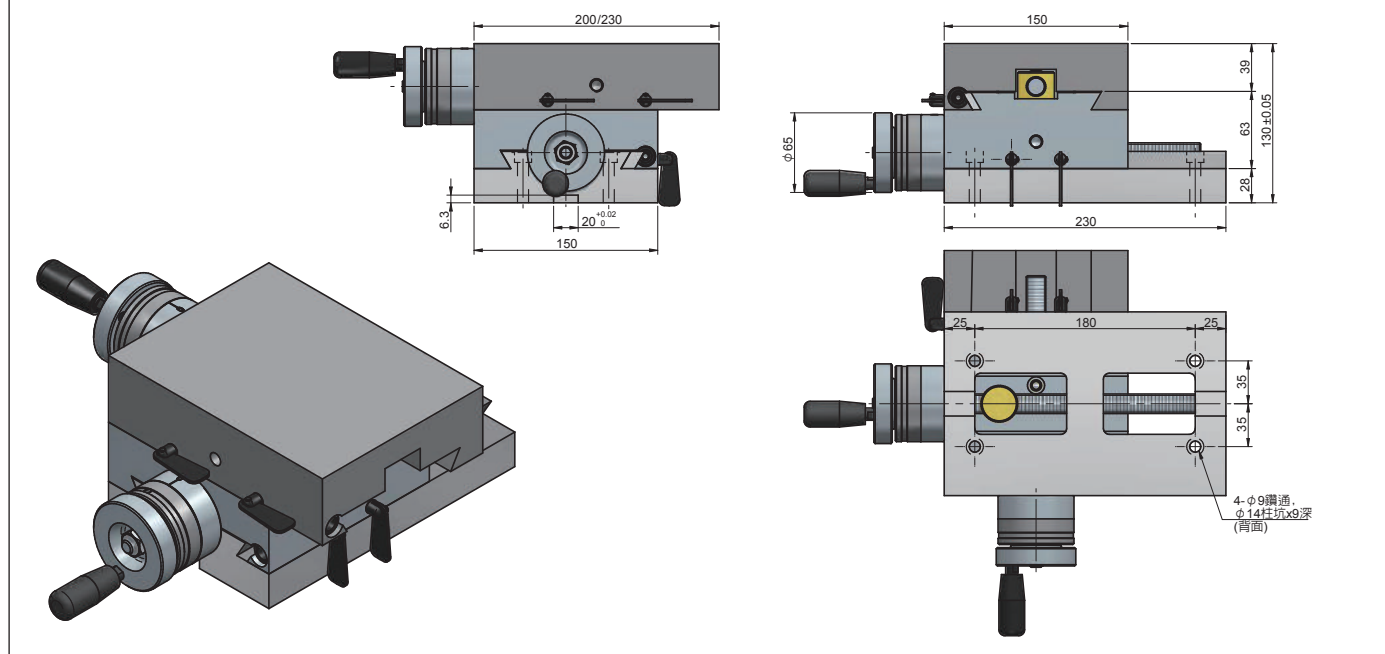

鳩尾，角牙十字型滑座MODEL: 3024型

單位：mm

規格 Model	上蓋尺寸	下座尺寸	上蓋行程	下座行程	刻環	重量
CST-3024	300×240	250×360	50	60	4.0×0.02	53 kg

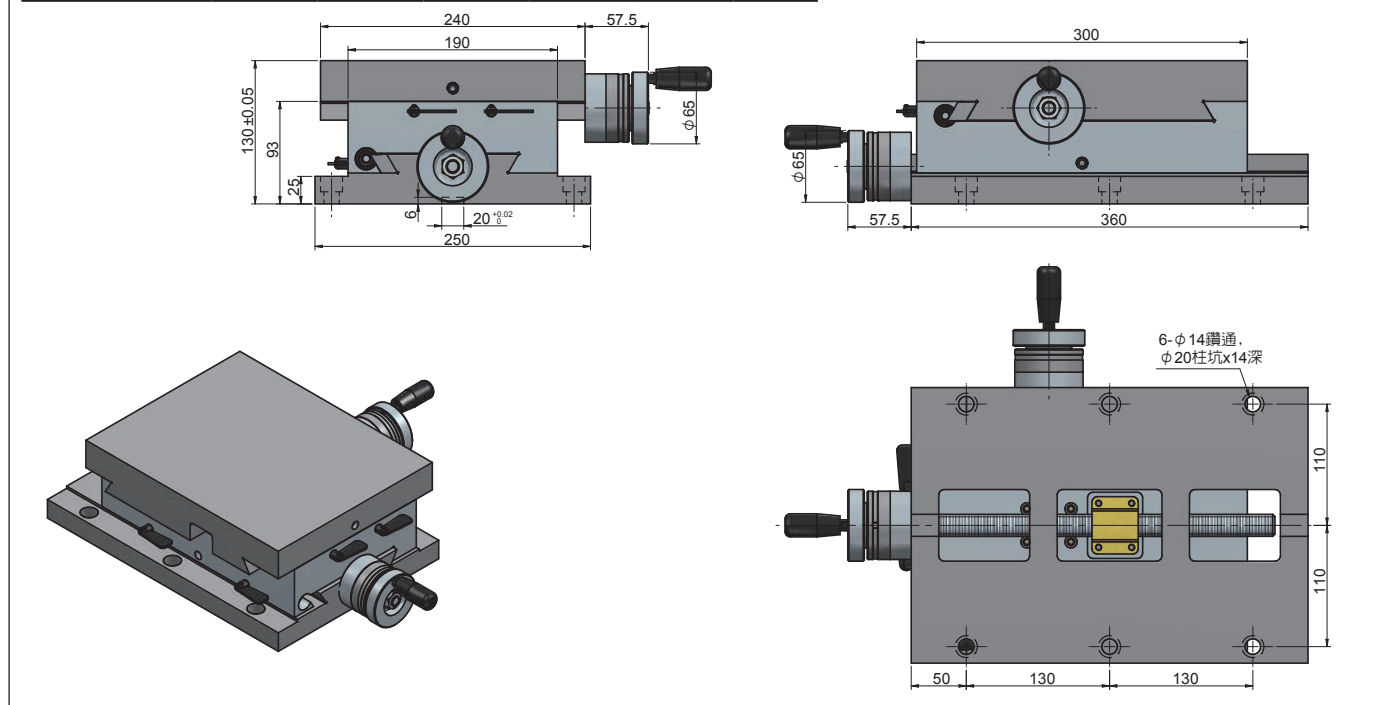

# 5092# 十字型工作台 Cross Sliding Table

鳩尾，角牙十字型滑座MODEL: 3035型

單位：mm

規格 Model	上蓋尺寸	下座尺寸	上蓋行程	下座行程	刻環	重量
CST-3035	300×350	300×350	100	50	4.0×0.02	78 kg

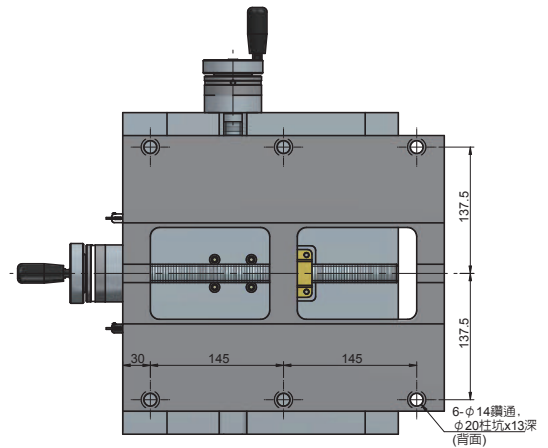
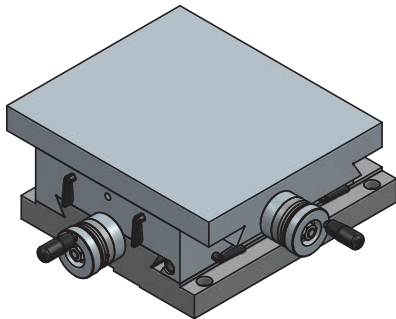
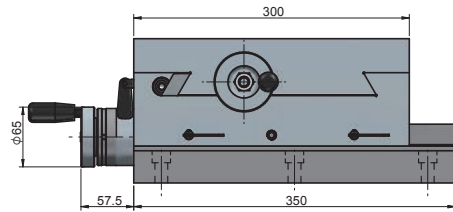
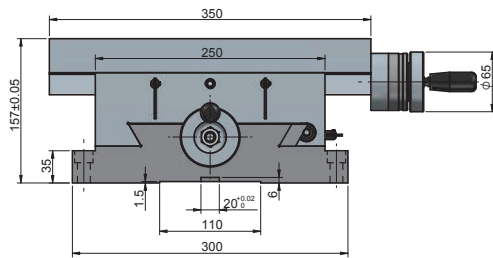

鳩尾，角牙十字型滑座MODEL: 3650型

單位：mm

規格 Model	上蓋尺寸	下座尺寸	上蓋行程	下座行程	刻環	重量
CST-3650	350×400	360×500	100	150	4.0×0.02	115 kg

