

型號	Model	HE170-BBT40
規格	Specification	BBT40 - $\phi 170$
最高轉速	Maximum Speed	18000 RPM
軸承規格	Bearing Specification	(前) 7914 \times 3 / (後) 7912 \times 2
滾珠規格	Bearing Type	小陶珠 (Small Ceramic Ball)
軸承潤滑	Lubrication	油脂潤滑 (Grease)
軸承溫昇	Bearing Temperature Rise	室溫 +20°C 以內
定位方式	Position	編碼器 (Encoder) (FANUC A860-2150-V001)
冷卻方式	Coolant	油冷式 (Oil)
主軸斜度內孔偏擺	Taper Runout	0.002mm
主軸平衡等級	Balance Grade	G1

HE170-BBT40

重量	Weight	85 kg
----	--------	-------

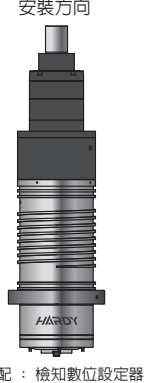
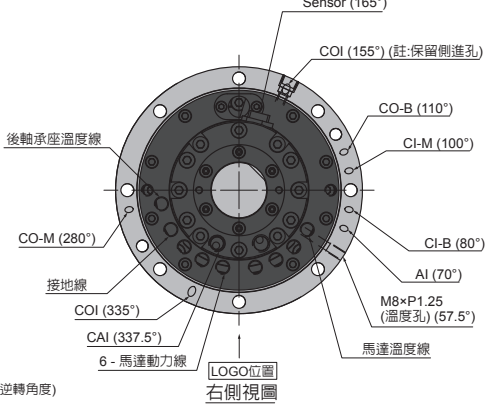
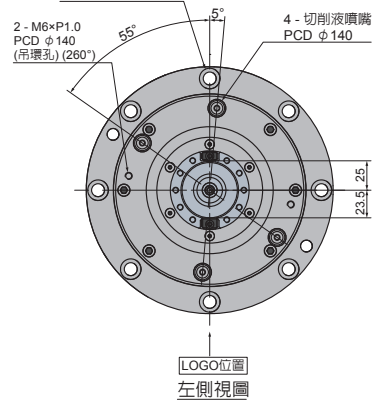
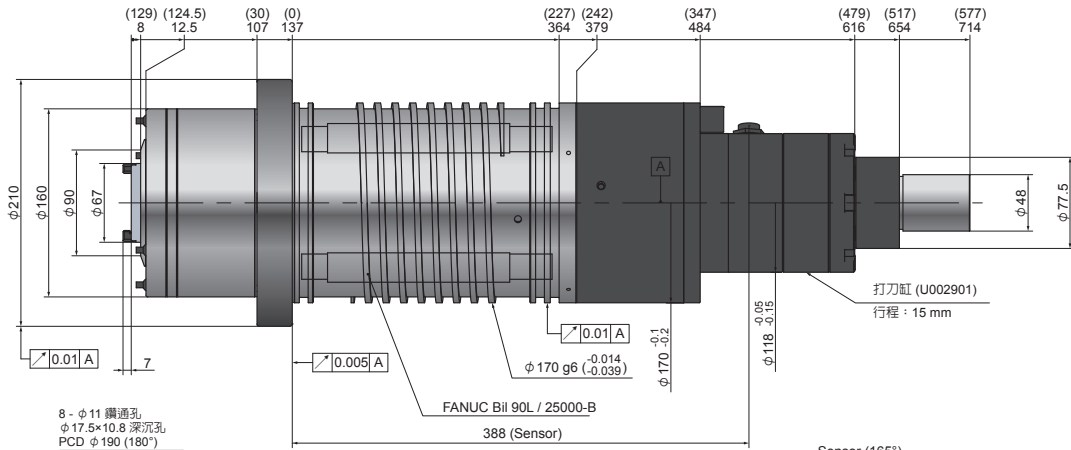

可選配: 檢知數位設定器

(角度基準為LOGO位置逆轉角度)