

5056# SCS55-BT40 搪銑主軸頭 / 短型氣動打刀缸 Boring / Milling Head Unit / with Unclamping Cylinder

規格	Model	SCS55-BT40	SCS55H-BT40
主軸	Spindle	BT40	
最高轉速	Max. RPM	2000	6000
軸承	Bearing	32011/6011Z 32010/6010Z	7011x2 7010x2
真圓度	Roundness	Within 0.003mm 內	
最大動力	Max. Power	Within 3 HP 內	
溫升	Rising Temperature	Within 20°C 內	

SCS55-BT40-MF

重量	Weight	kg
----	--------	----

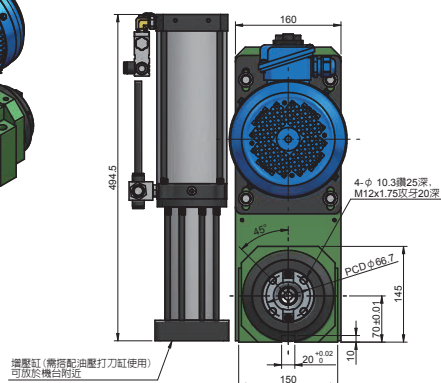
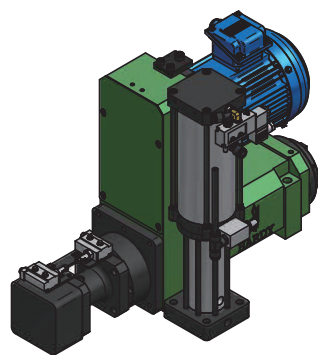

擋盤缸 (需搭配油壓打刀缸使用)
可放於機台附近

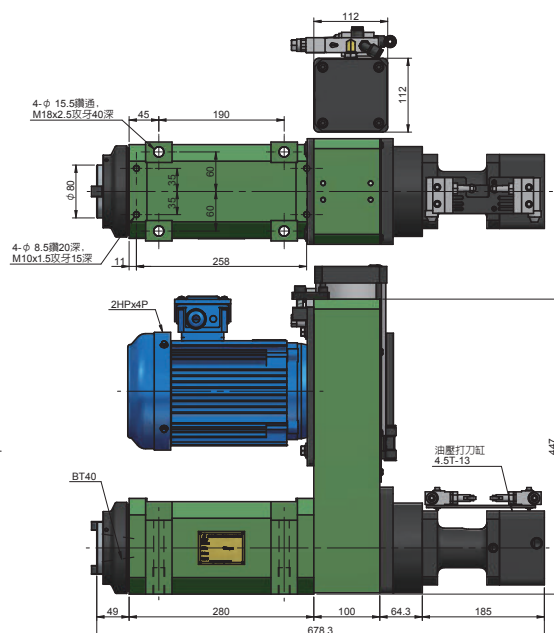

SCS55-BT40-MB

重量	Weight	kg
----	--------	----

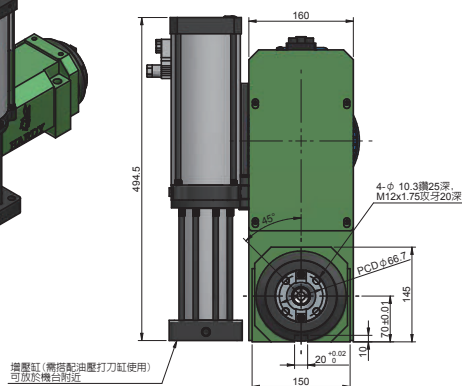
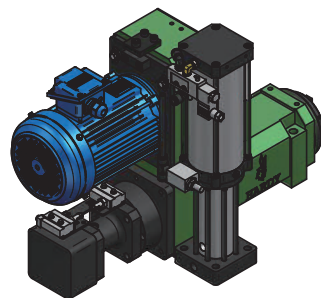

擋盤缸 (需搭配油壓打刀缸使用)
可放於機台附近

